



おしらせ



平成 30年 7月 5日



橋北地区市民センター
TEL 331-3787
FAX 330-0220
No 7

夏休み、欲張り二本立て！親子で、お友達と、おひとり様でも。

PART1, 暮らしに心に潤いを…。ハーバリウム教室。

ハーバリウムとは植物標本の意味です。ハーバリウムはプリザーブドフラワーやドライフラワーを専用のオイルに浸すことにより、みずみずしい状態でお手入れなく、長くお花をお楽しみいただくことのできる新感覚のインテリア雑貨です。



- ベビーオイルの主成分として使用されている、お肌への刺激がきわめて少ない安全なミネラルオイルを使用しています。
- 可燃性の液体です。引火点もかなり高いものですが、可燃性の液体であることには 違いありませんので、火気(ガスコンロやストーブなど)の 近くでは絶対に使用しないでください。
- 飲用できません。ちいさなお子様やペットの手の届くところでは 保管・放置しないでください。誤飲などのおそれがあります。



PART2, ココロとカラダ にトントントン…。タッピングタッチ入門。

タッピングタッチとは、ゆっくり、やさしく、ていねいに、左右交互にタッチすることを基本とした、ホリスティック(統合的な)ケアの方法です。

シンプルでありながら、ケアし合うことで心身ともに健康であろうとする内なる力に働きかけます。そして本来の明るさや優しさをとりもどし、ケアし合うことの楽しさや大切さを気づかせてくれます。不安、緊張、痛み、ストレス反応などを和らげ、よりよいコミュニケーションと関係性の改善にもつながります。

(一般社団法人タッピングタッチ協会 公式ホームページより引用)

☆日 時: 8月8日(水) 9:30~11:45
 ☆場 所: 橋北交流会館 1F 地域活動室
 ☆講 師: ハーバリウム: 諸岡 幸子(もろおか さちこ)さん 永田 奈美(ながた なみ)さん

タッピングタッチ: 伊藤 薫(いとう かおる)さん

☆定 員: 25名(先着順)
 ☆参加費: 大 人: 500円(材料費)
 こども: 500円(材料費)

☆持ち物: ハンドタオル 飲み物



お申込み: 7月19日(木)よりセンターにて受付を開始します。
お電話・窓口にてお申し込みください。

橋北地区市民センター TEL: 331-3787

回 覧								



7月27日（金）



橋北地区市民センター
滝川公園

10:00～10:40
10:50～11:20

揺れへの備え

6月18日、大阪府北部を震源に最大震度6弱の地震が発生し、ブロック塀の倒壊や家具転倒による犠牲者が出ました。

日ごろから、ブロック塀や石垣の安全点検を行い、必要に応じて転倒防止対策を行ってください。また、ご自宅の耐震性や家具の固定、配置について、今一度確認しましょう。詳細については、四日市市のホームページの中の「防災情報」や「家族防災手帳（大人版）」をご覧ください。なお、家族防災手帳は危機管理室や地区市民センターで配布しています。

家具固定の例

壁に取り付ける場合は、鴨居や横木にしっかりと止めます。
鉄筋コンクリート造りの住宅の壁に取り付ける場合の横木は、建築工事業者と相談してください。

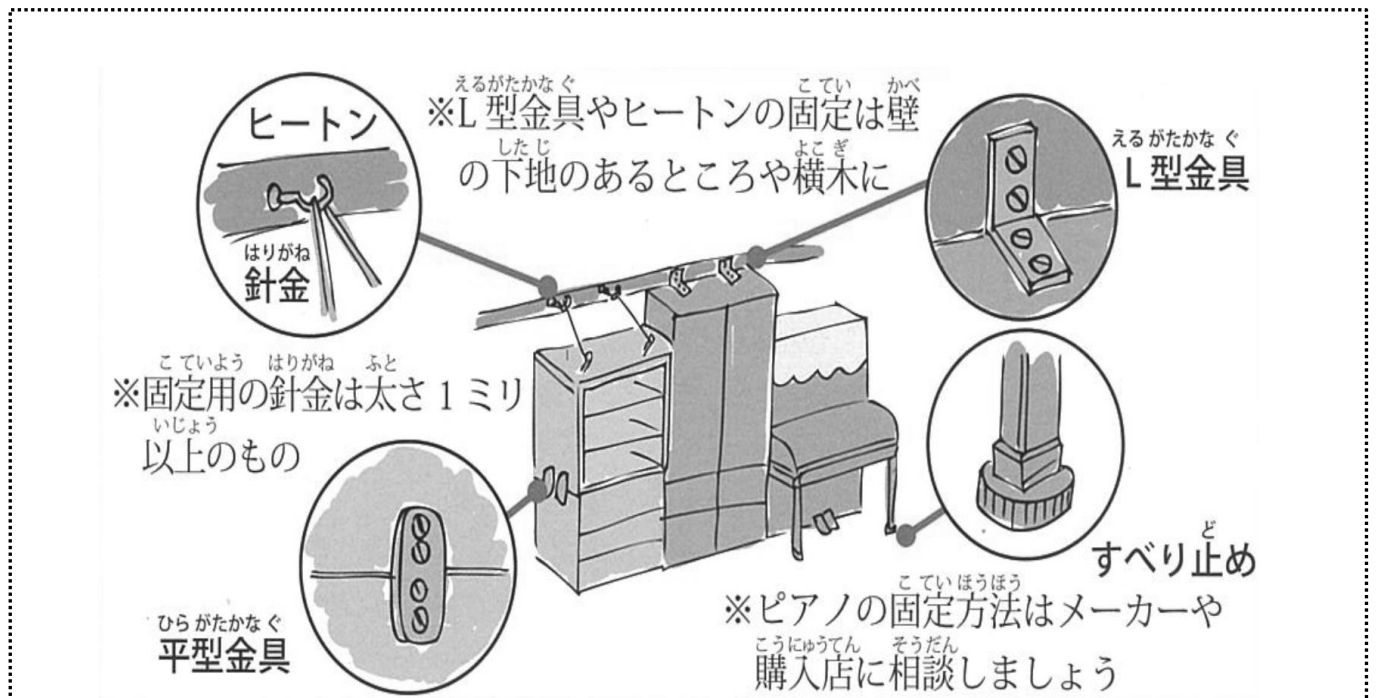

〈お問合せ〉

危機管理室

TEL：354-8119

FAX：350-3022

固定資産税・都市計画税
（第2期分）

納期限は7月31日（火）です



7月8月は三重県「愛の血液助け合い運動」月間です

三重県では7・8月に三重県「愛の血液助け合い運動」を実施しています。
四日市市においても、このキャンペーンの一環として、献血を呼びかける街頭啓発を実施しますので、市民の皆様のご協力をお願いします。

—第68回四日市市献血推進の日—

- 場 所：近鉄四日市駅北口ふれあいモール付近
日 時：7月27日（金） 10：00～11：30 13：00～14：30
献 血 会 場：献血は近鉄四日市駅前スターアイランドビル4階 献血ルームサンセリテで受け付けます。サンセリテは常設の献血ルームで、火曜日以外の毎日献血可能です。骨髄バンクへの登録も受け付けています。
- そ の 他：街頭啓発は高校生ボランティア・社会人ボランティアの皆様のご協力を得て、献血へのご理解とご協力を呼びかける活動です。
三重県は10代から30代の若年層の献血率が全国最下位です。
真夏は献血者数が減少しますので、皆様のご協力をぜひお願いします。



〈お問合せ〉 四日市市保健所 保健予防課 管理医療係
TEL：352-0590

ご注意ください！！



天力須賀地区で、下記のとおりオレオレ詐欺と思われる消費者被害未遂ケースがありました。

1. 発生日時：6月9日（土）
2. 場 所：天力須賀地区
3. 誰 が：ひとり暮らしの高齢者
4. 状 況：本人宅に甥を名乗る男性が訪問。
会話の中で「お金が足りない」と金銭の要求がありました。
今ケースでは本人が怪しんで黙っていたところ、訪問者も怪しまれていると感じたのかそのまま帰り未遂に終わりました。
天力須賀地区では同様のケースが複数確認されております。
訪問者はすべて同一人物の可能性有。
5. 今後の対処方法：
同様のケースの発生が予想されます。
相手が本当に本人であるのか確認を行っていただきますよう注意をお願いいたします。また不審に思ったら、すぐに判断せず、ご家族に相談していただくか、警察までご連絡いただきますようお願いいたします。



〈お問合せ〉
介護・高齢福祉課 TEL：354-8170
市民・消費生活相談室 消費者生活相談電話 TEL：354-8264

平成30年度看護職向け在宅看護研修（初級コース）受講生募集！！

潜在看護師などが、訪問看護に必要な基本的な知識・技術を習得し、訪問看護を提供できるように、または現役の看護師さんで訪問看護に興味があり、知識を得てスキルアップされたい方に対して研修を開催いたします。

○開催期間・受付期間

<第1回>

9月6日（木）、13日（木）、20日（木）、27日（木）
10月4日（木）、11日（木）【受付期間 平成30年8月24日（金）まで】

<第2回>

11月1日（木）、8日（木）、15日（木）、22日（木）29日（木）
12月6日（木） 【受付期間 平成30年10月19日（金）まで】

<第3回>

平成31年1月10日（木）、17日（木）、24日（木）、31日（木）
2月7日（木）、14日（木）【受付期間 平成30年12月21日（金）まで】

※研修内容は、健康福祉課 企画係までお問合せください。

○開催場所

四日市看護医療大学（四日市市萱生町1200番地）

※ただし、実習については、実習受入先での受講となります。

○受講資格

以下の要件を満たす方を対象とします。

1. 再就業を希望する潜在看護師
2. 訪問看護に興味のある現役看護師
3. 訪問看護師になりたい方
4. 全日程参加できる方



○全日程受講生

10名まで（応募多数の場合は、抽選とさせていただきます。）

<お問合せ> 健康福祉課 企画係 TEL：354-8281

羽津小学校・中央小学校・大矢知興讓小学校

給食パートを募集（9月上旬からの勤務です）

◇募集職種＝小学校給食調理員補助（給食パート）

羽津小学校 2名

中央小学校・大矢知興讓小学校 各1名

◇業務内容＝給食調理、運搬、後片付け、調理場清掃など

◇勤務日＝給食実施日（春・夏・冬休みは勤務なし）

◇勤務時間＝羽津小学校・大矢知興讓小学校

午前8時30分～午後3時30分（労働時間6時間、休憩60分）

中央小学校

午前8時30分～午後3時15分（労働時間6時間、休憩45分）

◇時間給＝925円（通勤距離が片道2km以上の場合、通勤費を別途支給）

◇申し込み＝応募を希望される方は、教育総務課に電話のうえ、履歴書を提出して下さい。

書類選考のうえ、面接を実施します。

◇応募期間＝7月5日（木）～7月19日（木）

<お問合せ> 教育総務課 TEL：354-8236



